

利用例2: 拡散透析酸回収 Diffusion Dialysis Acid Recovery

拡散透析酸回収はAGC旭硝子が開発・実商化したプロセスです。
イオン移動の駆動力として電気を使用しないため、プロセスが簡単で運転管理が容易です。
An original diffusion dialysis acid recovery process that has been developed by AGC
This diffusion dialysis process is simple and easy to perform because the acid concentration difference is utilized as the acid transfer driving force instead of electricity.

- アルミサッシ表面処理液
Aluminum sash anodizing acid
- 電解コンデンサーアルミ箔エッチング液
Aluminum foil etching acid
- 鋼板表面処理液
Steel surface treatment acid
- ステンレス表面処理液
Stainless steel surface treatment acid
- 貴金属工業
Noble metal industries
- 各種金属工業
Various metal industries



T-4型(Type T-4)

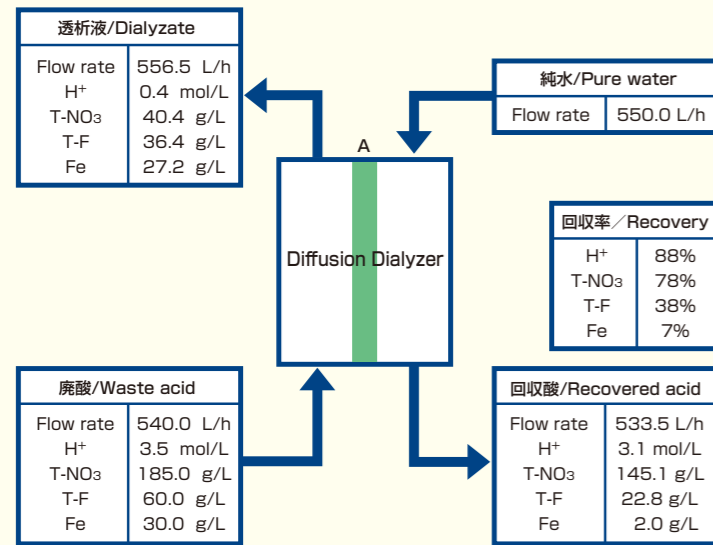

拡散透析プロセスフロー例 EX. Diffusion dialysis process flow

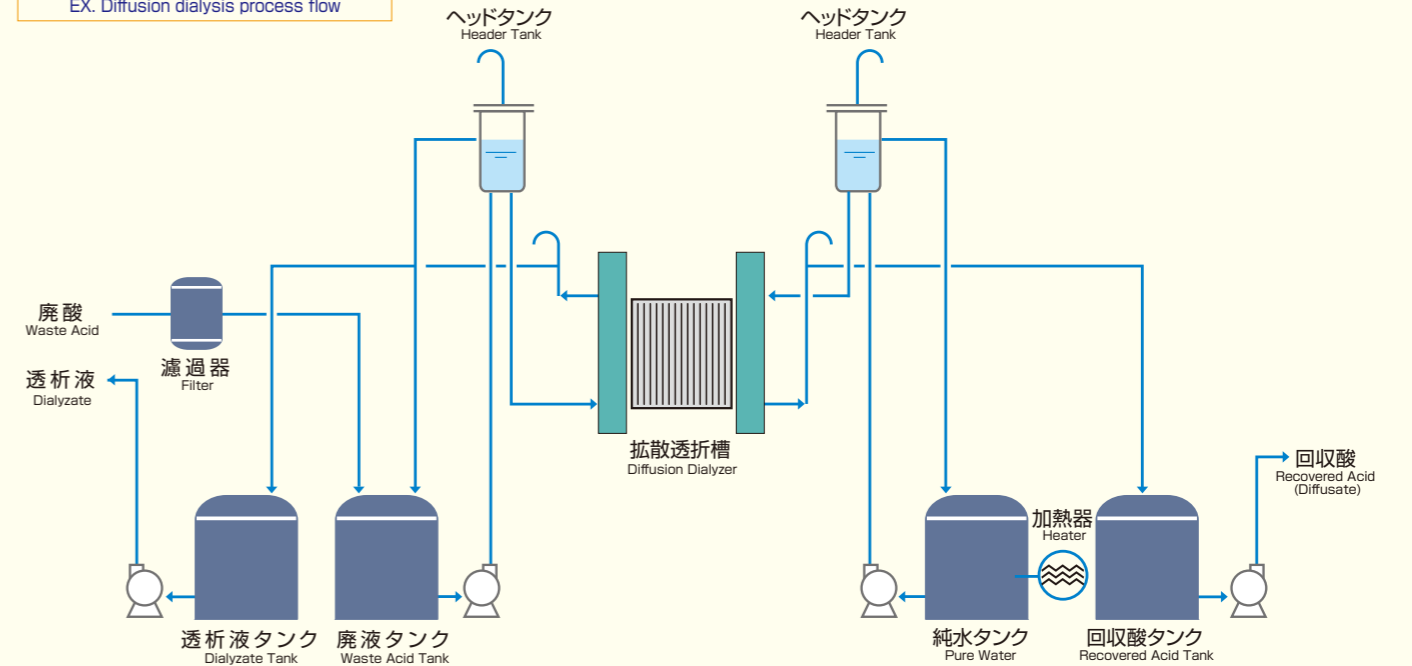

利用例3: 電気透析酸回収 Electro Dialysis Acid Recovery

電気透析酸回収は、AGC旭硝子が開発した水素イオン選択透過膜を利用した酸回収プロセスです。
水素イオンを選択的に透過し、金属イオンを透過しにくい水素イオン選択透過膜を使用することにより、
電気透析での酸の分離・濃縮回収が可能となりました。
An electro dialysis acid recovery process has been developed by AGC.
Hydrogen ion selective membranes have been newly designed for this process.
It makes possible to recover a concentrated acid from waste acid containing metal ions.

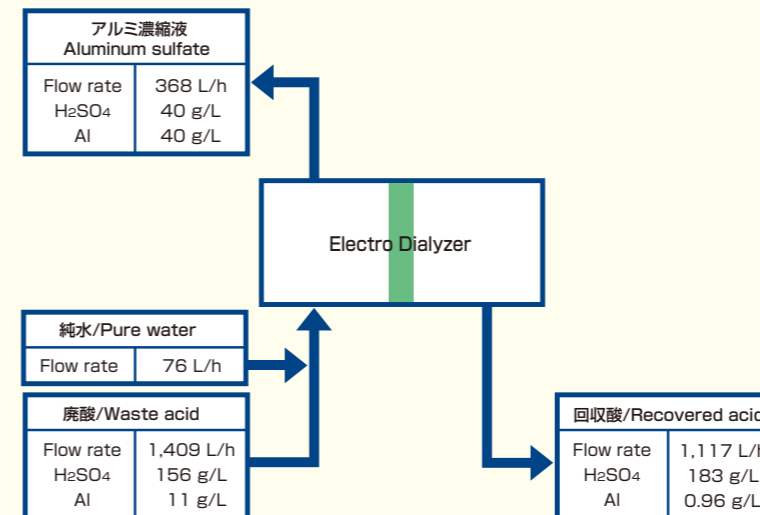

CH-4型(Type CH-4)